

**PARTS INCLUDED • PIÈCES INCLUSES • PIEZAS INCLUIDAS**

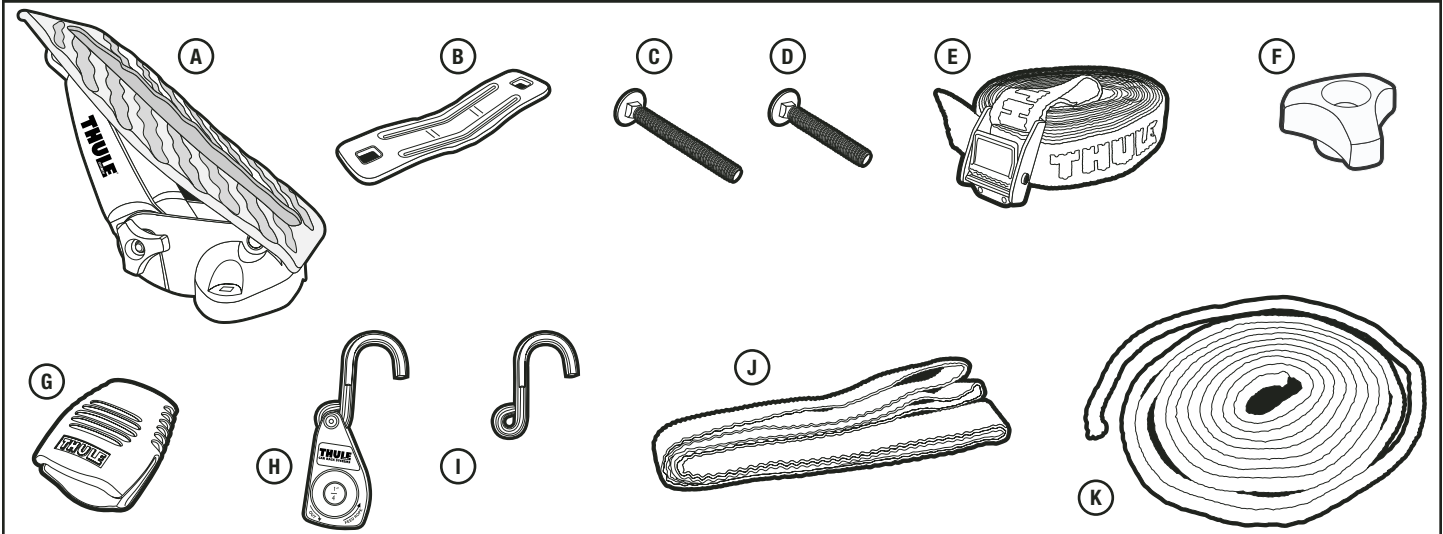

part pièce parte	description description descripción	part number numéro de pièce numero de parte	qty. qté cant.
A	Saddle / Berceau / Cuna	753-3136	2
B	Metal Bracket / Plaque métallique / Placa de metal	853-5513	2
C	Knob M6 Low / Molette M6 basse / Perilla M6 corta	753-0783	4
D	Strap / Courroie / Correa	753-2030-02	1
E	Buckle Bumper / Tampon de la boucle / Tapa de la hebilla	853-5593	1
F	Carriage Bolt M6 x 50 mm / Boulon ordinaire 50mm / Perno de carro 50mm	915-0650-21	4
G	Carriage Bolt M6 x 60mm / Boulon ordinaire 60mm / Perno de carro 60mm	915-0660-21	4
H	Ratchet with Hook / cliquet avec crochet / Trinquete con gancho	853-5464	1
I	Hook / crochet / Gancho	853-5465	1
J	Attachment Strap / courroie d'attache / Correa de sujeción	853-5467	1
K	1/4" Rope / corde 1/4 po / Cuerda de 1/4 de pulg. (6 mm)	853-5466	1

**WARNINGS AND LIMITATIONS**

- **Load bars must be at least 24" (610mm) apart for safe use.**
- **Ensure that boat does not contact vehicle while loading or unloading; otherwise, damage to vehicle or boat could occur.**
- **For extra protection to vehicle place towel on edge of roof when loading and unloading.**
- **Ensure bottom of hull is clean before loading to avoid damaging boat surface.**
- **Always tie down bow and stern of boat to vehicle bumpers or tow hooks.**
- **Do not exceed weight limitation of racks or factory installed bars.**
- **Ensure load carrier or factory cross bars are properly installed and tight to vehicle.**
- **Failure to follow above guidelines voids warranty.**
- **Product containing single bow/stern tie down. Additional tie down included with other Thule water sport carriers.**

**Avertissements / Restrictions**

- Les barres de charge doivent être écartées de 610mm (24 po) au minimum pour garantir une utilisation sans risques.
- Veillez à ce que l'embarcation ne touche pas le véhicule lors du chargement ou du déchargement, afin de ne pas risquer d'endommager l'un ou l'autre.
- Pour mieux protéger le véhicule, placez une serviette sur le bord du toit lors du chargement et du déchargement.
- Vérifiez si le dessous de la coque est propre avant le chargement afin de ne pas risquer d'endommager les ni la surface du bateau.
- Attachez toujours la proue et la poupe du bateau aux pare-chocs ou aux crochets de remorques du véhicule.
- Ne dépassez pas la limite de poids de la galerie ou des barres installées en usine.
- Assurez-vous que la galerie ou les barres transversales sont correctement installées et bien fixées au véhicule.
- La garantie sera nulle et non avenue en cas de non-respect des consignes antérieures.
- Produit ne contenant qu'une seule attache de proue/poupe. Des attaches supplémentaires sont incluses avec d'autres accessoires pour sports nautiques Thule.

**ADVERTENCIAS Y LIMITACIONES**

- *Para un uso seguro las barras de carga deben tener una separación de por lo menos 61 cm (24 pulg.).*
- *Asegúrese de que la embarcación no toque el vehículo mientras la carga o la descarga; de no ser así, se podrían producir daños en el vehículo o en la embarcación.*
- *Para mayor protección del vehículo, coloque una toalla en el borde del techo cuando cargue o descargue la embarcación.*
- *Asegúrese de que la parte inferior del casco esté limpia antes de cargar la embarcación para evitar dañar la superficie de ésta o las cunas.*
- *Ate siempre la parte delantera y trasera de la embarcación al parachoques o a los ganchos de remolque del vehículo.*
- *No sobrepase los límites de peso del portacargas ni de las barras instaladas en fábrica*
- *Asegúrese de que el portacargas o las barras transversales defábrica estén instalados y sujetos correctamente al vehículo.*
- *Se anulará la garantía si no se siguen las directrices anteriores.*
- *Este producto contiene una sola atadura de proa/popa. Otros portacargas Thule para deportes acuáticos incluyen ataduras adicionales.*

**1**

**FOR USE ON AFTERMARKET ROOF RACKS**  
 POUR UTILISATION SUR DES BARRES DE TOIT  
 MONTÉES PAR L'UTILISATEUR

*PARA USAR EN VEHÍCULOS CON PORTAEQUIPAJES POSTVENTA*

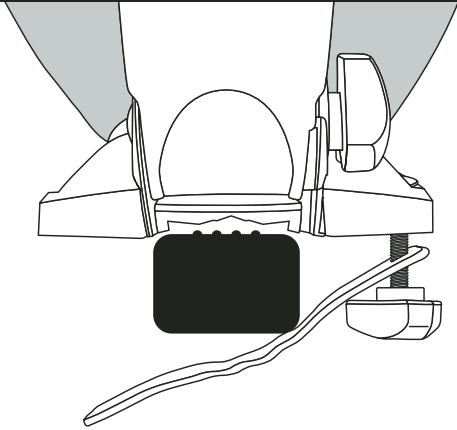

- **Thule square load bar and Yakima round load bar**
- Barre de toit carrée Thule et barre de toit ronde Yakima.
- *Barra de carga cuadrada de Thule y barra de carga redonda de Yakima.*
- **Loosely attach 60mm carriage bolt (G) and knob (C) as shown.**
- Les barres et attachez les 60mm boulons et les motettes, comme dans l'embarcation sans les serrer
- *Instale el 60mm perno y la perialla de la manera que se muestra en el dibujo sin apretarlos.*

**FOR USE ON VEHICLES WITH FACTORY RACKS**

POUR UTILISATION SUR DES VÉHICULES AVEC BARRES DE TOIT  
 MONTÉES EN USINE

*PARA USAR EN VEHÍCULOS CON PORTAEQUIPAJES DE FÁBRICA*

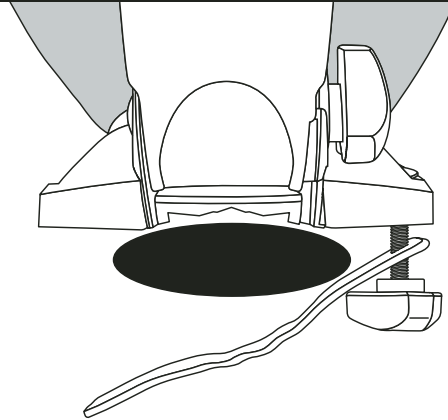

**OR  
 OU  
 O**

- **Look up your vehicle in the included Hardware Fit Guide. Identify the proper bolt length for your vehicle.**
- Recherchez votre véhicule dans le guide de réglage de la visserie inclus. Déterminez la longueur de vis appropriée à votre véhicule.
- *Busque su vehículo en la Guía de ajuste de las piezas de montaje adjunta. Identifique la longitud de perno adecuada para su vehículo.*
- **Loosely attach carriage bolt and knob (C) as shown.**
- Les barres et attachez les boulons et les motettes, comme dans l'embarcation sans les serrer.
- *Instale el perno y la perialla de la manera que se muestra en el dibujo sin apretarlos.*

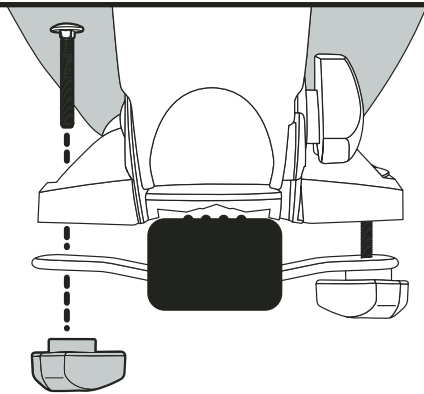
**2**

- **Place kayak saddles on bars and loosely attach bolt and knob as shown.**
- Installez les berceaux sur les barres et attachez les boulons et les motettes, comme dans l'embarcation sans les serrer.
- *Coloque las cunas del kayak en las barras e instale el perno y la perialla de la manera que se muestra en el dibujo sin apretarlos.*
- **Load bars must be at least 24" (610mm) apart for safe use.**
- Les barres de charge doivent être écartées de 610 mm (24 po) au minimum pour garantir une utilisation sans risques.
- *Para un uso seguro las barras de carga deben tener una separación de por lo menos 61 cm (24 pulg.).*

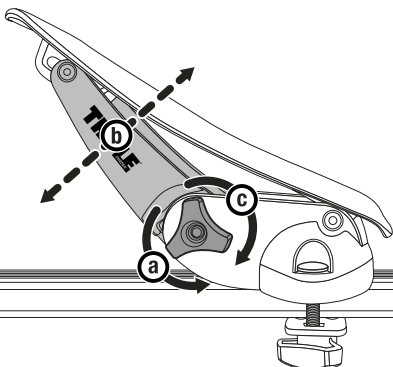
**3**

- a. Loosen knob and lower or raise saddle.**  
 Détachez le bouton et abaissez ou soulevez la selle.  
*Afloje la perilla y baje o levante la silla de montar.*
- b. Adjust saddle angle for maximum hull contact.**  
 Ajustez l'angle de selle pour le contact maximum de coque  
*Ajuste el ángulo de la silla de montar para el contacto máximo del casco.*
- c. Retighten knobs.**  
 Resserrez les boutons.  
*Vuelva a apretar las perillas*

4

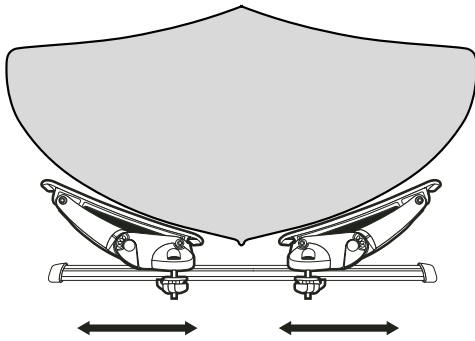

- **Load boat onto saddles. It may be necessary to readjust the distance between your saddles for a snug fit. Make sure boat is in line with vehicle.**
- Chargez l'embarcation sur les berceaux. Il peut s'avérer nécessaire de déplacer les berceaux afin d'obtenir un ajustement parfait. Assurez-vous que l'embarcation est bien parallèle au toit du véhicule.
- *Cargue la embarcación sobre las cunas. Puede que sea necesario reajustar la distancia entre las cunas para obtener un ajuste exacto. Asegúrese de que su embarcación esté paralela a su vehículo.*

**NOTE:** Securely tighten knobs. Ensure space between bracket and saddle is equal.

**REMARQUE:** Bloquez bien les molettes. Assurez l'espace entre la parenthèse et la selle est égale.

**NOTA:** *Apriete firmemente las perillas. Asegure el espacio entre el soporte y la silla de montar es igual.*

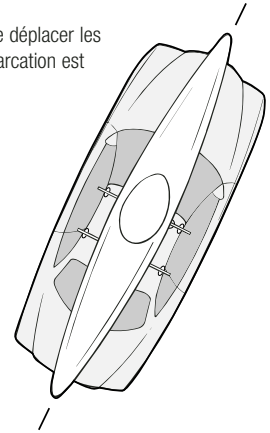

5

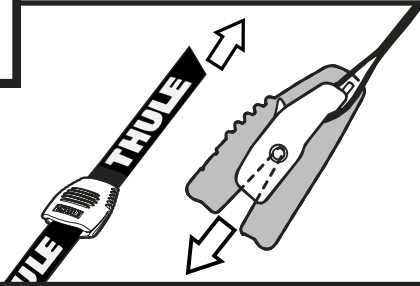

- **Route free end of strap, with logo side up, through the Buckle Bumper as shown. Pull Buckle Bumper over buckle to protect boat and vehicle while strapping down boat.**

• Glissez l'extrémité libre de la courroie, logo vers le haut dans le tampon de la boucle, comme dans l'illustration. Amenez, en le tirant, le tampon pardessus la boucle afin de protéger l'embarcation et le véhicule lors de l'arrimage de l'embarcation.

• *Deslice el extremo libre de la correa, con el logotipo orientado hacia arriba, a través de la hebilla, de la manera que se muestra en el dibujo. Tire de la tapa de manera que descansa sobre la hebilla para proteger a la embarcación y al vehículo cuando amarre la embarcación.*

6

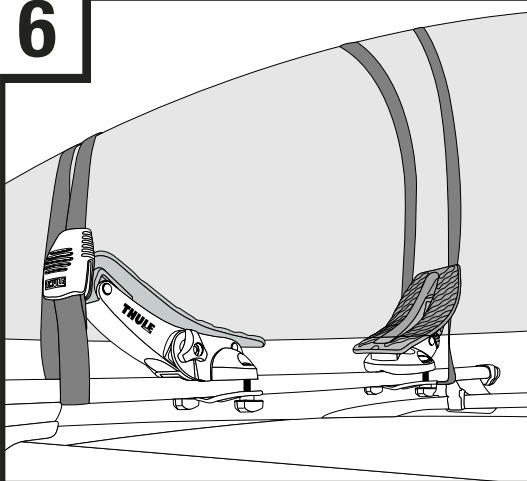

- **Always route straps under the bar as shown.**
- Acheminez toujours la courroie sous les barres, comme dans l'illustration.
- *Tienda siempre las correas pro debajo de la barra, de la manera que se muestra en el dibujo.*

• **Ensure straps do not go over cockpit cowling or other non-load bearing boat details before cinching straps.**

• Avant de serrer les courroies, assurez-vous qu'elles ne passent pas sur le dossier du trou d'homme ou sur d'autres parties du bateau ne supportant pas

• *Antes de cinchar las correas asegúrese de que éstas no pasen por encima de la cubierta de proa o cualquier otra parte de la embarcación que no lleve carga.*

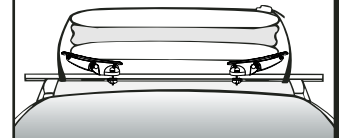

**For sailboards:  
Secure as shown.**

Planches à voile:  
Fixez comme dans l'illustration.

Tablas a vela:  
Fijelas según se muestra  
en el dibujo.

7

**BOW / STERN TIE DOWN / ARRIMAGE DE LA PROUE / POUPE / SUJECIÓN DE LA PROA/POPA**

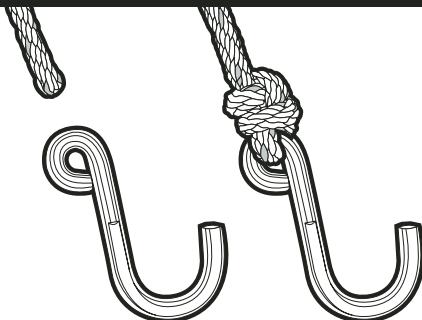

- **Carefully attach hook to end of rope.**
- Attachez le crochet soigneusement au bout de la corde.
- *Sujete el gancho al extremo de la cuerda cuidadosamente.*

**8**

- Feed end of rope up through the bottom while rotating the spool clockwise.
- Enfilez le bout de la corde à travers le bas du cliquet tout en tournant la bobine dans le sens des aiguilles d'une montre.
- Pase la cuerda a través de la parte inferior a la vez que gira la bobina en dirección horaria.

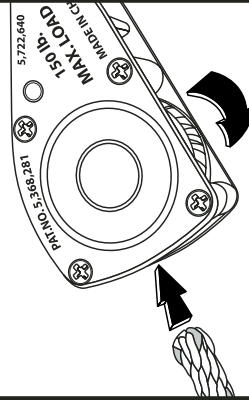

- Keep rotating the spool until rope exits at the bottom.
- Continuez à tourner la bobine jusqu'à ce que la corde ressorte.
- Continúe girando la bobina hasta que la cuerda salga por la parte inferior.

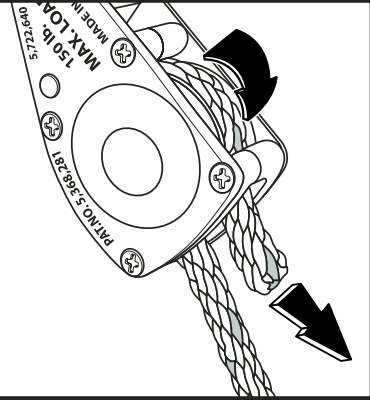
**9**

- Attach to load at secure points.
- Attachez à votre chargement aux points d'ancrage.
- Sujétela a la carga en puntos seguros.
- Attach bottom hook to vehicle bumper or tow hook.
- Fixez le crochet inférieur au pare-chocs ou au crochet de remorquage du véhicule.
- Sujete el gancho inferior al parachoques del vehículo o al gancho de remolque.

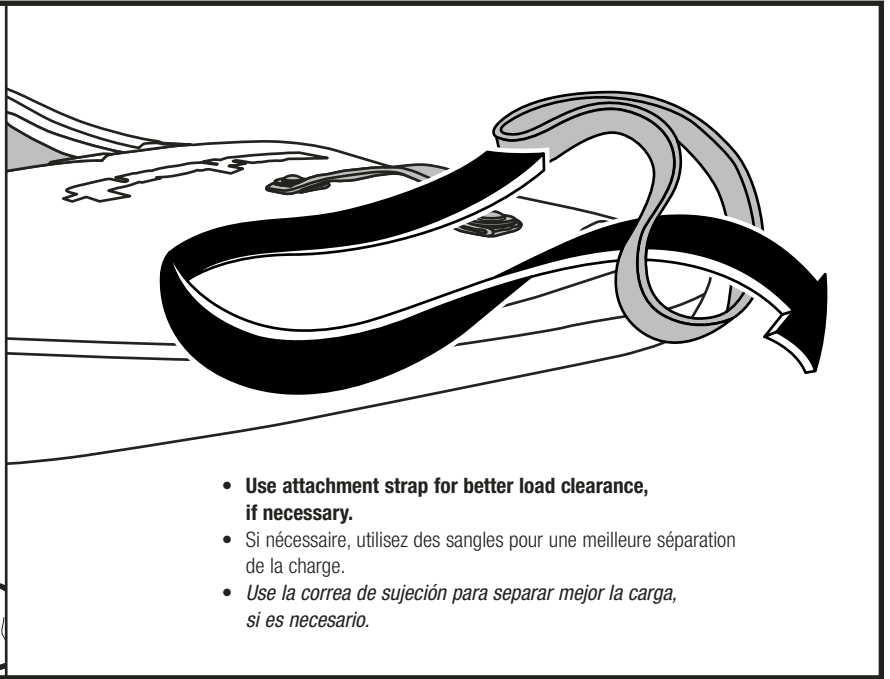
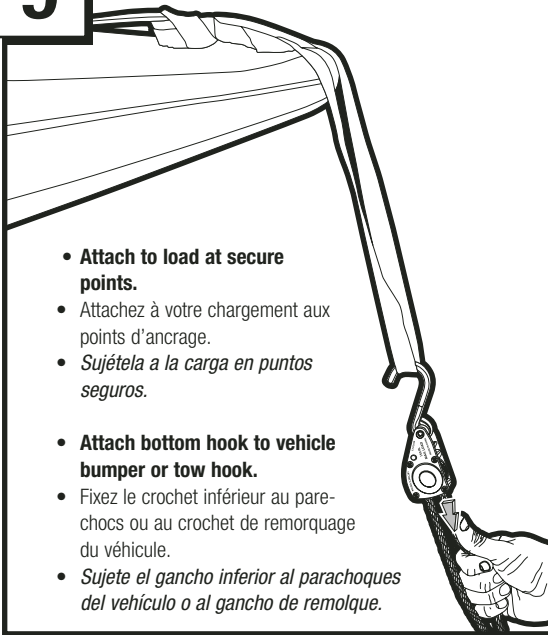

- Use attachment strap for better load clearance, if necessary.
- Si nécessaire, utilisez des sangles pour une meilleure séparation de la charge.
- Use la correa de sujeción para separar mejor la carga, si es necesario.

**10**

- Pull free end of rope until desired tightness is reached.
- Tirez l'embout de la corde pour qu'elle soit suffisamment tendue.
- Tire del extremo libre de la cuerda hasta que consiga la tirantez deseada.
- Do not overtighten as this could deform boat.
- Ne serrez pas trop pour ne pas déformer l'embarcation.
- No lo apriete demasiado, ya que esto podría deformar la embarcación.

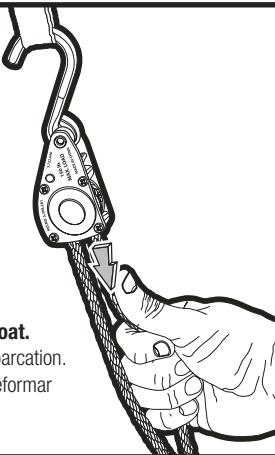

- To release, press lever located above ratchet spool.
- Pour relâcher, appuyez sur le levier situé au-dessus de la bobine du cliquet.
- Para soltar, oprima la palanca colocada encima de la bobina del trinquete.

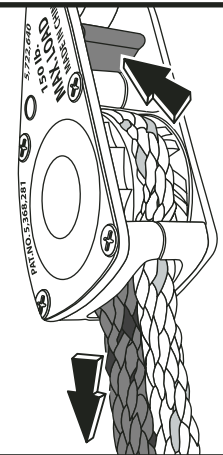
**WARNING:**

AVERTISSEMENT:

ADVERTENCIA:

**Do not exceed load 150lb. limit of QuickDraw. Inspect rope and ratchet before each use. Do NOT use if damaged.**

**Avoid sharp edges, pinch points, abrasive or hot surfaces.**

Ne dépassez pas la limite de charge de 70 kg (150 lb) du QuickDraw. Inspectez la corde et le cliquet avant chaque utilisation. NE les utilisez PAS s'ils sont endommagés. Évitez les angles vifs, les points de pincement, les surfaces abrasives ou chaudes.

No supere el límite de carga de 70 kg (150 lb) del QuickDraw. Inspeccione la cuerda y el trinquete antes de cada uso. NO los use si están dañados. Evite los bordes afilados, los puntos de constricción o las superficies abrasivas o calientes.

## THULE RACK GUIDELINES

When using Thule Load Carriers and accessories, the user must understand the precautions. The points listed below will assist you in using the rack system and will encourage safety.

- For quality fits and safety, use only the recommended rack or accessory as stated in Thule's current Fit Guide. Do not assume a rack will fit, always check the current Fit Guide when obtaining a new vehicle. Use only Thule accessories on Thule Load Carriers. Using other brands will void your warranty.
- Do not carry more than 75 kg (165 lbs.) on Thule Load Carriers. Thule Load Carriers do not increase gutter or roof strength. Thule can not warranty loads that exceed this limit. Total load = cargo weight plus weight of accessories used to carry cargo.
- Always make sure air doors are open when mounting a roof rack system. Make sure all knobs, bolts, screws, straps, and locks are firmly attached, tightened and locked before every trip. Knobs, bolts, screws straps and locks must be periodically inspected for signs of wear, corrosion, and fatigue. Check your load at stops during the trip to ensure continued fastening security.
- Check local and state laws governing projection of objects beyond the width of a vehicle. Be aware of the width and height of your cargo since low clearance branches, bridges, and parking garages can affect the load. All cargo will affect the vehicle's driving behavior. Never drive with any lock, knob or rack in an open or unlocked position. All long loads such as, but not limited to, sailboards, surfboards, kayaks, canoes, and lumber must be tied down front and rear to the bumpers or tow hooks of the vehicle.
- Remove your Thule rack and accessories when they are not in use and before entering automatic car washes. Do not attach Thule rack to vinyl tops, Tops or fiberglass tops or to vehicles not listed in the current Fit Guide.
- All locks must be turned and moved periodically to ensure smooth operation. Use graphite or dry lubricant to help this. Thule locks are designed to deter vandalism and theft. Remove valuable gear if your vehicle is unattended for an extended period. Place at least one key in the glove compartment. Replacement keys are available only through your Thule dealer.
- For safety to your vehicle and rack system, obey all posted speed limits and traffic cautions. Adapt your speed to the conditions of the road and the load being carried.
- Do not use Thule load carriers and accessories for purposes other than those for which they were designed. Do not exceed their carrying capacity. Failure to follow these guidelines or the product's instructions will void the warranty.
- Consult with your Thule dealer if you have any questions regarding the operations and limits of Thule products. Review all instructions and warranty information carefully.

## DIRECTIVES POUR SUPPORT THULE

Lorsque vous utilisez les support Thule pour voiture et ses accessoires, vous devez observer les précautions suivantes. Les conseils ci-dessous visent à faciliter l'emploi de votre galerie et à l'utiliser en toute sécurité.

- Pour respecter les règles de sécurité et obtenir un ajustement correct, utilisez uniquement le produit ou l'accessoire recommandé dans le guide actuel de correspondance de Thule. Ne supposez pas qu'un produit sera adapté; consultez toujours ce guide de correspondance lorsque vous achetez un nouveau véhicule. Utilisez uniquement des accessoires Thule sur des galeries Thule. L'emploi de produits d'autres marques annulerait votre garantie.
- Ne transportez pas plus de 75 kg (165 lb) sur les galeries Thule. Ces dernières n'accroissent pas la solidité de votre toit ni des points de fixation. Les charges dépassant cette limite ne peuvent pas être garanties. Charge totale = poids du chargement + poids des accessoires utilisés pour le transporter.
- Assurez-vous toujours que les portes de la voiture sont ouvertes lors de l'installation d'une galerie. Avant de prendre la route, assurez-vous que les molettes, les boulons et les vis sont bien serrés, les sangles bien attachées et les dispositifs de verrouillage fermés à clés. Examinez régulièrement ces éléments afin de déceler tout signe d'usure, de corrosion ou de fatigue. Vérifiez votre chargement à tous les arrêts pendant votre voyage afin de vous assurer qu'il est bien attaché.
- Vérifiez les lois locales ou provinciales sur le dépassement d'objets sur les côtés d'un véhicule. Soyez conscient de la largeur et de la hauteur de votre chargement pour passer sous les brancas basses, les ponts et les plafonds de parking couverts. Tout chargement modifie la tenue de route du véhicule. Ne démarrez jamais avec une serrure, une barre ou un écrou ouverts ou non bloqués. Tous les chargements long, de type surfs, planches à voile, kayaks, canoës, bois, etc. doivent être attachés à l'avant et à l'arrière aux pare-chocs ou aux crochets de remorquage du véhicule.
- Retirez votre galerie et vos accessoires Thule lorsque vous ne les utilisez pas et avant de passer au lave-auto. Ne fixez pas de galerie Thule sur des toits en vinyle, en fibres de verre ou en T, ou sur des véhicules non répertoriés dans le guide de correspondance.
- Faites fonctionner régulièrement toutes les serrures afin qu'elles ne se grippent pas. Employez du graphite ou un lubrifiant sec semblable pour conserver leur souplesse. Les antivols Thule sont conçus pour dissuader les voleurs et éviter les actes de vandalisme. Retirez tout matériel de valeur de votre véhicule s'il doit rester sans surveillance pendant une période prolongée. Gardez au moins une clé dans la boîte à gants. Seul votre vitesse en fonction de l'état de la route et de la nature de votre chargement.
- N'utilisez pas de galerie et d'accessoires Thule à d'autres fins que celles pour lesquelles ils ont été conçus. Ne dépassez pas leur capacité de charge maximale. La garantie sera nulle et non avenue en cas de non respect de ces consignes et des instructions spécifiques au produit.
- Consultez votre revendeur pour toute question sur le fonctionnement et les limites des produits Thule. Lisez attentivement toutes les instructions et les informations de la garantie.

## PAUTAS PARA BASTIDOR THULE

Cuando se usan portacargas y accesorios Thule, el usuario debe entender las precauciones. Los puntos anotados abajo lo ayudarán a usar el sistema de bastidor y promoverán la seguridad.

- Para ajuste y seguridad de calidad, use solamente el bastidor o accesorio Thule recomendado según se establece en la Guía de ajuste Thule más actual. No suponga que un bastidor se ajustará. Siempre verifique la Guía de ajuste más actual cuando compre un nuevo vehículo. Use solamente accesorios Thule en los portacargas Thule. Si usa otras marcas anulará su garantía.
- No transporte más de 75 kg (165 lb.) en los portacargas Thule. Los portacargas Thule no incrementan la fuerza de las canaletas ni del techo. Thule no puede garantizar cargas que excedan este límite. Carga total = el peso de la carga.
- Siempre asegúrese que las puertas del automóvil estén abiertas cuando monte un sistema de bastidor para techo. Asegúrese que todas las perillas, pernos, tornillos, tiras y cerraduras estén firmemente sujetos, apretados y seguros con llave antes de cada viaje. Debe revisar periódicamente que las perillas, pernos, tornillos, tirantes y seguros no tengan señales de desgaste, corrosión o fatiga. Revise su carga en las paradas durante su viaje para garantizar la seguridad continua de la sujeción.
- Verifique las leyes estatales y locales que rigen la proyección de objetos más allá del ancho del vehículo. Está consciente de la anchura y altura de su carga, ya que las ramas, puentes y estacionamientos de baja altura pueden dañar su carga. Toda carga afectará el comportamiento de manejo del vehículo. Nunca conduzca con alguno de los seguros, perillas o bastidores abiertos o sin seguro. Todas las cargas largas, sin limitación a las siguientes, como tablavelas, correolas, kayacs, canoas y madera, deben atarse al frente y atrás a las defensas o anillas de remolque del vehículo.
- Quite su bastidor y accesorios Thule cuando no se usen y antes de entrar a lavaderos automáticos para automóviles. No sujete el bastidor Thule a techos de vinilo, convertibles parciales, techos de fibra de vidrio o a vehículos que no se encuentren anotados en la Guía de ajuste más actual.
- Todas los seguros deben girarse y moverse periódicamente para garantizar que funcionen suavemente. Use grafito u otro lubricante en seco similar para este fin. Los seguros Thule están diseñados para disuadir el vandalismo y robos. Saque su equipo valioso si su vehículo será desatendido por largo tiempo. Ponga por lo menos una llave en la guantera. Las llaves de refacción se encuentran a la venta solamente con su distribuidor Thule.
- Como seguridad para su vehículo y sistema de bastidor, obedezca todos los límites de velocidad y precauciones de tráfico anunciados. Adapte su velocidad a las condiciones del camino y de la carga transportada.
- No use portacargas y accesorios Thule para fines diferentes a aquellos para los que fueron diseñados. No exceda su capacidad de carga. Se anulará la garantía si no sigue estos lineamientos o las instrucciones del producto.
- Consulte a su distribuidor Thule si tiene alguna pregunta sobre la operación y límites de los productos Thule. Repase cuidadosamente todas las instrucciones e información de garantía.



Made in Poland  
THULE INC., 42 SILVERMINE RD.  
SEYMOUR, CT 06483  
www.thule.com

Fabriqué en Pologne  
THULE INC., 42 SILVERMINE RD.  
SEYMOUR, CT 06483  
www.thule.com

Fabricado en Polonia  
THULE INC., 42 SILVERMINE RD.  
SEYMOUR, CT 06483  
www.thule.com