

PARTS INCLUDED • PIÈCES INCLUSES • PIEZAS INCLUIDAS

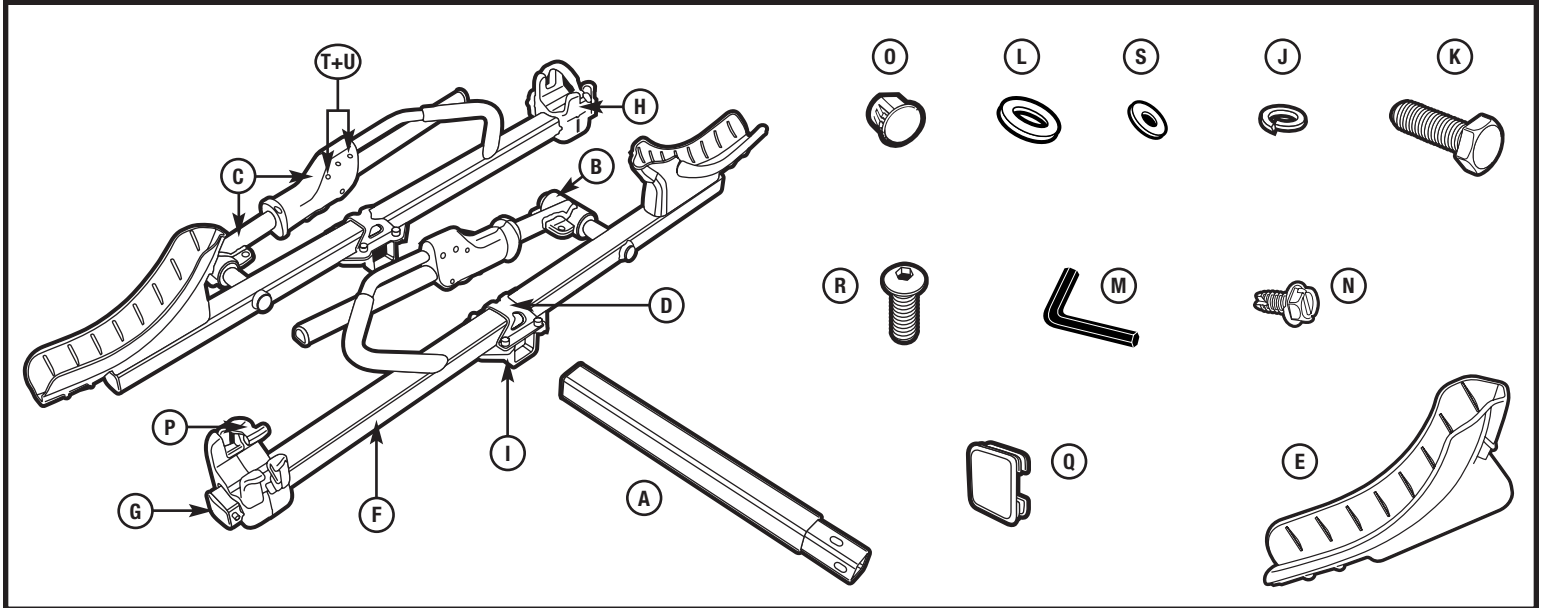

part pièce parte	description description descripción	part number numéro de pièce numero de parte	qty. qté cant.
A	2" backbone add on assembly / ensemble de rallonge de poutre centrale de 5 cm (2 po) / <i>Ensamblaje del sostén adicional de 2 pulg.</i>	753-3588	1
B	rql arm bearing half / demi-coussinet de bras à cliquet / <i>semi-cojinete del brazo de trinquete</i>	853-5960	4
C	locking ratchet arm assembly / bras à cliquet de verrouillage / <i>ensamblaje del brazo de trinquete de cierre</i>	753-3579	2
D	spar hanger top / haut de support de barre transversale / <i>parte superior del colgador del larguero</i>	853-5952	2
E	wheel tray molded T2 / rail moulé T2 / <i>riel para las ruedas moldeado T2</i>	853-5958	2
F	spar and pivot tube / barre transversale et tube de pivotement / <i>larguero y tubo de pivote</i>	753-3580	2
G	end cap sq 2 x 1.5 blk / capuchon carré noir 2 x 1,5 / <i>tapa de extremo cuadrada 2 x 1.5 negra</i>	853-5961	4
H	rear wheel retention device assembly / système de retenue de roue arrière / <i>mecanismo de retención para la rueda trasera</i>	753-3582	2
I	spar hanger bottom assembly / bas de support de barre transversale / <i>parte inferior del colgador del larguero</i>	753-3584	2
J	lockwasher 12 mm id / rondelles de blocage de 12 mm dia. int. / <i>arandela de seguridad de 12 mm diá. int</i>	956-1221-11	2
K	hex head bolt 12 x 40 mm / vis à tête hexagonale de 12 x 40 mm / <i>perno de cabeza hexagonal 12 x 40 mm</i>	908-1240-11	2
L	washer 12 mm id 24 mm od / rondelle de 12 mm dia. int. et 24 mm dia. ext. / <i>arandela de 12 mm diá. int. 24 mm diá. ext</i>	951-1224-11	2
M	hex key M5 / clé hexagonale M5 / <i>llave hexagonal M5</i>	853-0930	1
N	5/16" slotted cutting bolt / vis autotaraudeuse à tête fendue de 5/16 po / <i>perno autorroscante 5/16 pulg. de cabeza ranurada</i>	853-5994	4
O	lock plug / bouchon de verrou / <i>tapón de cierre</i>	853-3160	4
P	molded strap rr wheel device / sangle moulée de retenue de roue / <i>correa moldeada para el mecanismo de retención de la rueda</i>	853-7002	2
Q	end cap 2 x 2 T2 blk / capuchon carré noir 2 x 2 T2 / <i>tapa de extremo 2 x 2 negra</i>	853-7017	1
R	M8 x 1.25 x 25 mm / M8 x 1,25 x 25 mm / <i>M8 x 1.25 x 25 mm</i>	853-5976	12
S	washer 8 mm id 16 mm od / rondelle de 8 mm dia. int. et 16 mm dia. ext. / <i>arandela de 8 mm diá. int. 16 mm diá. ext</i>	951-0816-11	12
T	screw phillips 10-32 x 1.5 / vis à tête cruciforme 10-32 x 1,5 / <i>tornillo phillips 10-32 x 1.5</i>	853-5973	4
U	10-32 nylon insert locknut / écrou bloquant d'insert en nylon 10-32 / <i>tuerca de cierre de inserción de nylon 10-32</i>	853-5973	4

WARNINGS / LIMITATIONS • AVERTISSEMENTS/LIMITATIONS • ADVERTENCIAS / LIMITACIONES

- For use with 2" hitch only
- Fits 20-29" Wheels up to 3" wide tires.
- Carries up to 60 lbs. per tray with a 2" hitch and 160 lbs. total with a 2 bike add-on (4 bikes max.)
- Carries bikes with wheel bases up to 48"
- Check tightness of all bolts and knobs periodically.
- Not intended for off-road use.
- Check straps for wear and replace if worn.
- Not intended for tandems or recumbents.
- Your vehicle must be equipped with a 2" receiver hitch.
- Do not install on a trailer or other towed vehicle.
- The maximum capacity for class 1 hitches is 2 bikes.

- Pour utilisation avec un attelage de 5 cm (2 po) uniquement
- S'adapte sur des roues de 20-29 po, avec des pneus de 3 po de large.
- Supporte jusqu'à 27 kg (60 livres) par rail avec un attelage de 5 cm (2 po) pour un total de 72 kg (160 livres) avec une rallonge pour 2 vélos (maximum de 4 vélos)
- Porte des vélos avec un empattement pouvant atteindre 1,20 m (48 po)
- Vérifiez régulièrement le serrage de toutes les vis et des écrous.
- N'est pas prévu pour une utilisation tout-terrain.
- Vérifiez l'usure des sangles et remplacez-les si elles sont usées.
- N'est pas prévu pour les tandems ni les vélos à position allongée (VPA).
- Votre véhicule doit être équipé d'un attelage récepteur de 5 cm (2 po).
- Ne l'installez pas sur une remorque ou un véhicule remorqué.
- La capacité maximum des attelages de classe 1 est de 2 vélos.

- Para uso solamente con enganches de 5 cm (2 pulg.)
- Se adapta a ruedas de 20 a 29 pulg. con neumáticos de hasta 3 pulg. de ancho.
- Puede transportar hasta 27 kg (60 lb) por riel con un enganche de 5 cm (2 pulg.) y 72 kg (160 lb) en total con un portabicicletas de dos unidades suplemental (4 bicicletas máx.)
- Puede transportar bicicletas con distancias entre ejes de hasta 1.2 m (48 pulg.)
- Compruebe periódicamente que todos los pernos y perillas estén bien apretados.
- No está diseñado para uso fuera de carretera.
- Revise el estado de las correas y reemplácelas si están desgastadas.
- No está diseñado para tándems ni bicicletas reclinadas.
- Su vehículo debe estar equipado con un enganche de remolque de 2 pulg.
- No lo instale en un trailer ni otro vehículo a remolque.
- La capacidad máxima para los enganches de clase 1 es de 2 bicicletas.

TOOLS REQUIRED • OUTILLAGE REQUIS • HERRAMIENTAS NECESARIAS

- 1 - Thule tool
- 1 - 5mm Hex wrench (included)
- 1 - Flat head screwdriver
- 1 - Tape measure

- 1 - Outils Thule
- 1 - Clé hexagonale de 5 mm (incluse)
- 1 - Tournevis à pointe plate
- 1 - Ruban mesureur

- 1 - Herramientas Thule
- 1 - Llave Allen de 5 mm (suministrada)
- 1 - Destornillador de punta plana
- 1 - Cinta métrica

1

INSTALLATION / INSTALLATION / INSTALACIÓN

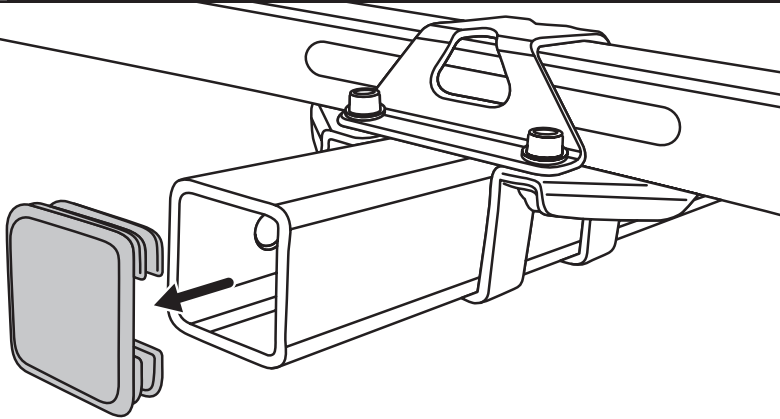

- Remove 2 x 2 plug from end of backbone assembly.

Retirez le bouchon 5 x 5 de l'extrémité de l'ensemble de poutre centrale.
Saque el tapón de 2 x 2 del extremo del ensamblaje del sostén.

2

INSTALLATION / INSTALLATION / INSTALACIÓN

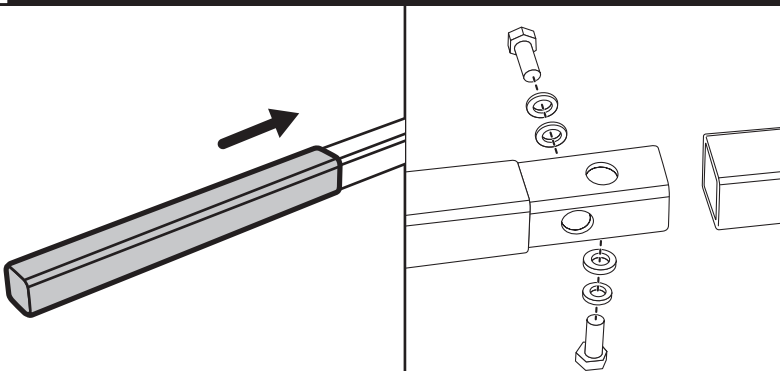

- Insert backbone extension into receiver of backbone.

Insérez la rallonge de poutre centrale dans son récepteur.
Introduzca la extensión del sostén en el receptor del sostén.

- Insert 12mm hitch bolts, 12mm lock washers and 12mm flat washers as illustrated and tighten firmly using the Thule tool.

Insérez les vis d'attelage de 12 mm, les rondelles bloquantes de 12mm et les rondelles plates de 12 mm, comme indiqué, et serrez fermement à l'aide des outils Thule fournis.

Introduzca los pernos de enganche de 12 mm, las arandelas de seguridad de 12 mm y las arandelas planas de 12 mm como se muestra en el dibujo. Apriételos firmemente usando la herramienta Thule.

3

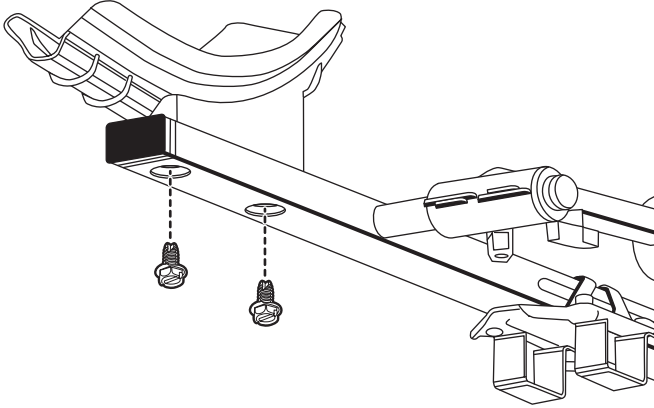

- **Insert the wheel cradle into the wheel tray as illustrated.**
Insérez le berceau des roues dans le rail, comme indiqué.
Introduzca la cuna de la rueda en el riel para las ruedas según se muestra en el dibujo.
- **Attach the front wheel cradle to the tray assembly with 2 5/16" slotted cutting bolt and flat head screwdriver. Tighten firmly.**
Fixez le berceau de roues avant sur le rail avec une vis autotaraudeuse de 2-5/16 po et un tournevis à pointe plate. Serrez fermement.
Fije la cuna de la rueda delantera al ensamblaje del riel con dos pernos autorroscantes de 5/16 pulg. y el destornillador de punta plana. Apriéte los firmemente.

4

CARRIER INSTALLATION / INSTRUCTIONS POUR L'INSTALLATION / INSTALACIÓN DEL PORTABICICLETAS

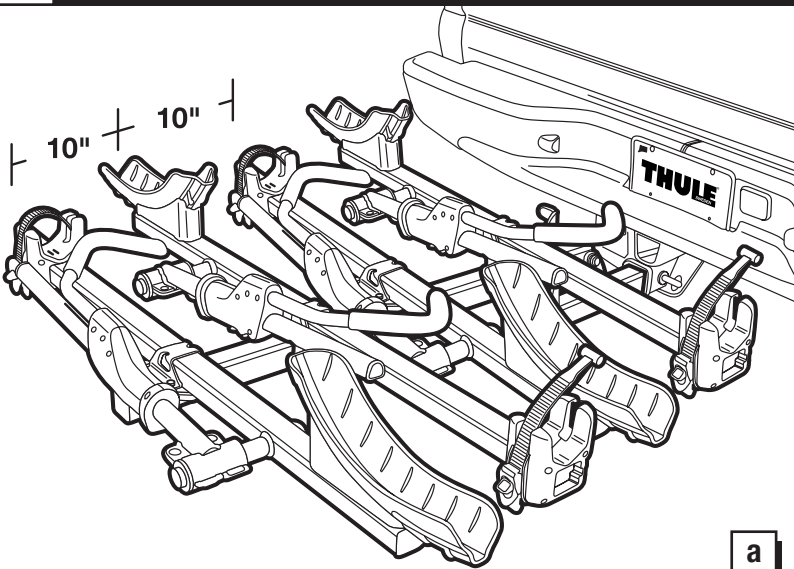

a

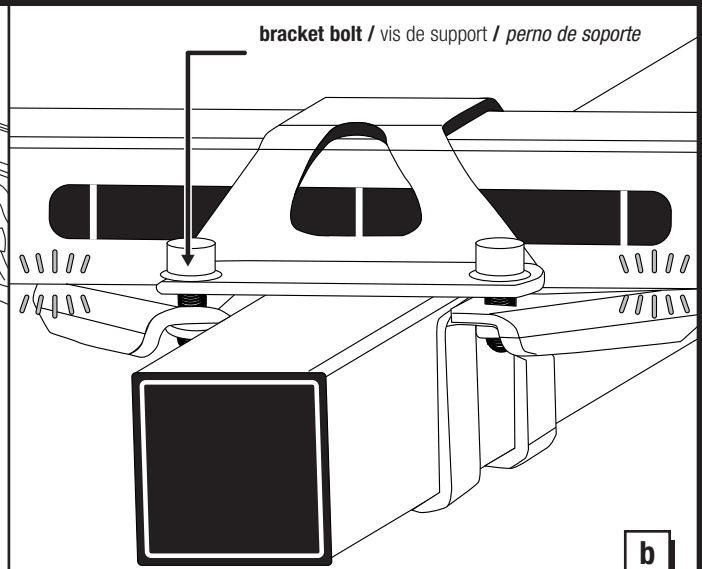

b

- **Loosen all 4 bracket bolts with 5mm hex wrench.**
Desserrez les 4 vis de support avec la clé hexagonale de 5 mm.
Afioje los 4 pernos de soporte usando la llave hexagonal de 5 mm.
- **Slide the 3rd position bike tray onto the backbone extension, oriented with the front wheel cradle on the driver's side of the vehicle.**
Faites coulisser le rail de vélo de 3ème position, le berceau de la roue avant du côté du conducteur du véhicule, sur la rallonge de la poutre centrale du porte-vélos.
Deslice el riel de la 3a bicicleta en la extensión del sostén, orientado con la cuna de la rueda delantera en el lado del conductor del vehículo.
- **Position the tray 10 inches on center from the 2nd position tray (fig. A) and the centerline on the side of the tray shows through the cutout in the bracket (fig. B).**
Positionnez le rail sur le centre à 25 cm (10 po) du rail de 2ème position (fig. A) et afin que l'axe sur le côté du rail apparaisse dans l'ouverture du support (fig. B).
Coloque el riel en el centro a 25 cm (10 pulg.) del riel de 2ª posición (fig. A) y de manera que la línea central en el lado del riel aparezca por la abertura del soporte (fig. B).
- **Tighten all 4 bracket bolts with the 5mm hex wrench until the lower bracket wings touch the bottom of the tray (fig. B). Fasteners must be tight and should be checked periodically with rack use.**
Serrez les 4 vis avec la clé hexagonale de 5 mm, jusqu'à ce que les ailettes du support inférieur touchent le bas du rail (fig. B). La visserie doit être serrée et régulièrement vérifiée lors de l'utilisation du porte-vélos.
Apriete los 4 pernos del soporte con la llave Allen de 5 mm hasta que las alas del soporte inferior toquen la parte inferior del riel. (fig. B). Los sujetadores deben estar apretados y deben revisarse de forma periódica al usar el portabicicletas.
- **Repeat steps for 4th bike tray oriented with the wheel cradle on the passenger side (fig. A) and center it with the center line mark (fig. B). Position the tray 10 inches on center from the 3rd position tray.**
Répétez ces étapes pour le 4ème rail de vélo, le berceau de roue étant du côté du passager (fig. A) et centrez-le sur le repaire de l'axe (fig. B). Positionnez le rail à 25 cm (10 po) sur le centre à partir du rail de 3ème position.
Repita los mismos pasos para el riel de la 4a bicicleta orientado de modo que la cuna de la rueda quede en el lado del pasajero (fig. A) y centrándola con la línea de marca central (fig. B). Coloque el riel en el centro a 25 cm (10 pulg.) del riel de la 3a posición.

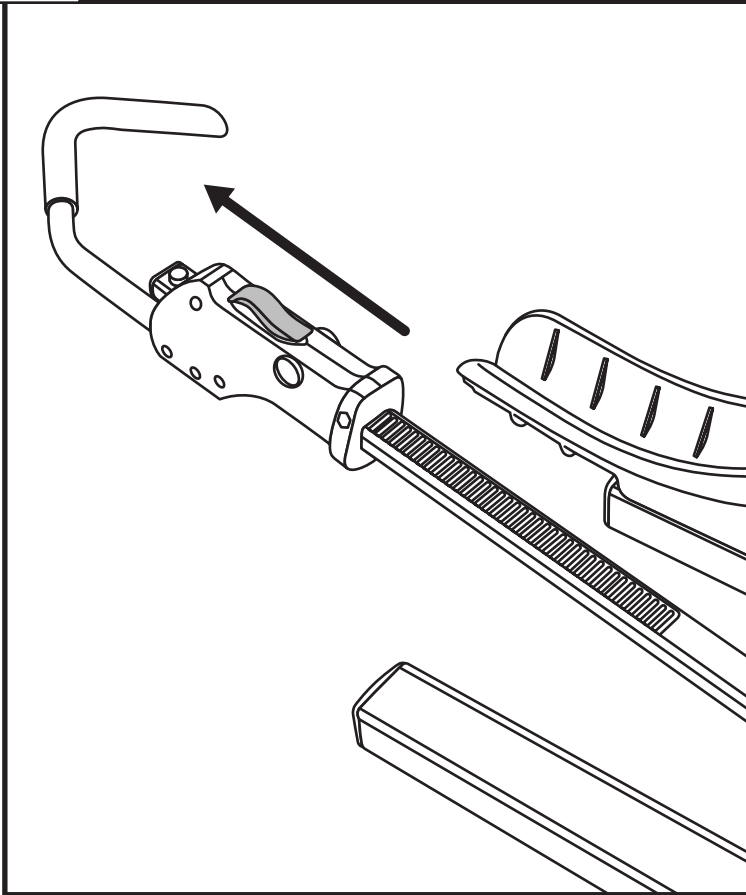

- **Rotate the support arm forward. While grabbing the grip assembly on the support arm, depress the gray trigger and slide the hook to the end of the support arm as illustrated.**

Déployez le bras de support vers l'avant. Tout en tenant la poignée sur le bras de support, appuyez sur le déclencheur gris et faites glisser le crochet sur l'extrémité du bras de support, comme indiqué.

Gire el brazo de apoyo hacia delante. Mientras sostiene el ensamblaje de agarre en el brazo de apoyo oprima el gatillo gris y deslice el gancho hasta el final del brazo de apoyo según se muestra en el dibujo.

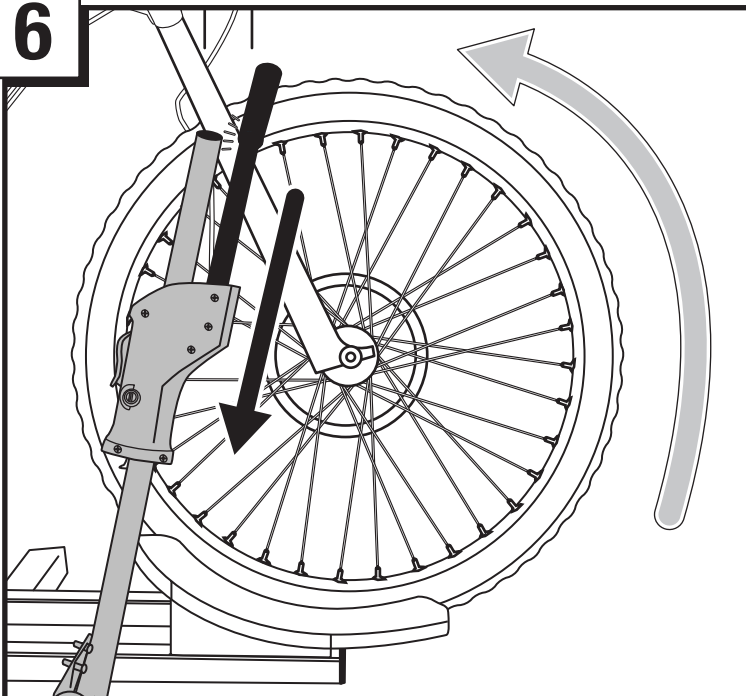

- **Place bike in first tray nearest to the vehicle with the front wheel in the wheel cradle and rear wheel in the rear wheel lock down mechanism.**

Placez le vélo dans le premier rail le plus proche du véhicule, la roue avant dans le berceau de roue et la roue arrière dans le mécanisme de verrouillage de roue.

Coloque la bicicleta en el riel más cercano al vehículo con la rueda delantera en la cuna para ruedas y la rueda trasera en el mecanismo de bloqueo de la rueda trasera.

- **While holding the bike with one hand rotate the support arm, up until it sits within 1" of the bicycle brake or fork crown.**

Tout en tenant le vélo d'une main, faites tourner le bras de support jusqu'à ce qu'il soit à 2,5 cm du frein du vélo ou de la tête de fourche.

Mientras sostiene la bicicleta con una mano gire el brazo de apoyo hacia arriba hasta que esté asentado a 2.5 cm (1 pulg.) del freno de la bicicleta o la corona de la horquilla

- **Ratchet the arm tightly against the wheel. You should hear a minimum of 2 clicks past initial contact with the tire.**

Rapprochez fermement le bras contre la roue avec le cliquet. Vous devez entendre un minimum de 2 clics après le premier contact avec le pneu.

Enganche el brazo bien apretado contra la rueda. Debe oír como mínimo dos "clics" después del contacto inicial con el neumático.

WARNING: The support arm V-notch must be firmly seated against the tire and brake or fork. Failure to do so may result in bike instability. Always shake your bike to ensure the hook is fully seated.

AVERTISSEMENT: L'encoche en V du bras de support doit être contre le pneu et le frein ou la fourche. Si elle ne l'est pas, le vélo peut être instable. Secouez toujours votre vélo pour vous assurer que le crochet est bien en place.

ADVERTENCIA: La muesca en V del brazo de apoyo debe estar asentada firmemente contra el neumático y el freno o la horquilla. Si no se asienta bien, la bicicleta no estará fijada de forma estable. Trate siempre de mover la bicicleta para asegurarse de que el gancho esté completamente asentado.

7

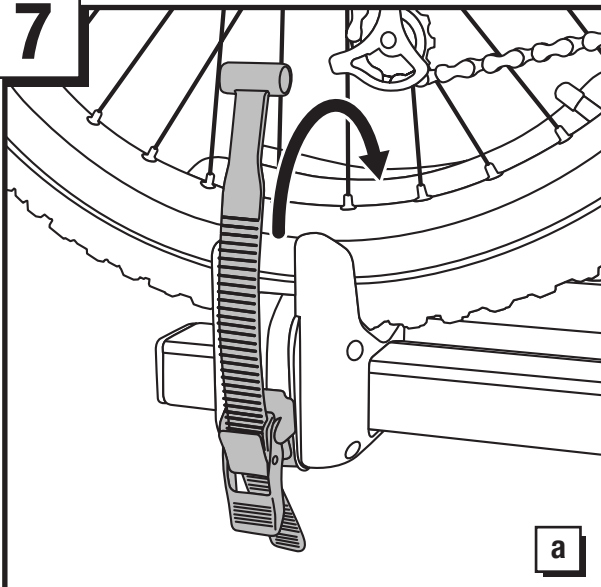

a

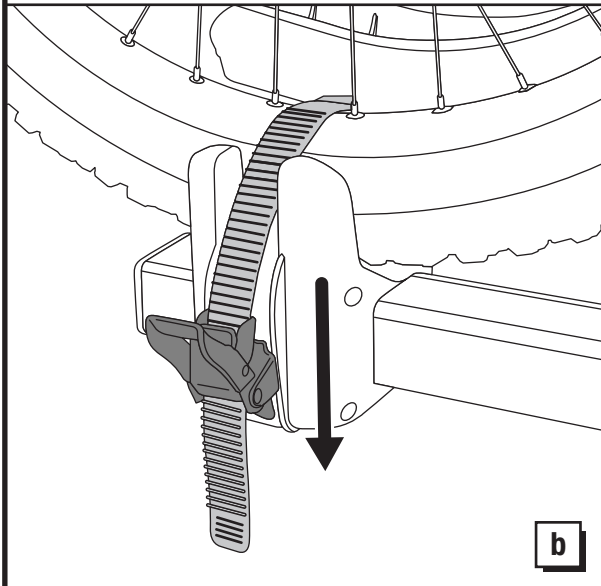

b

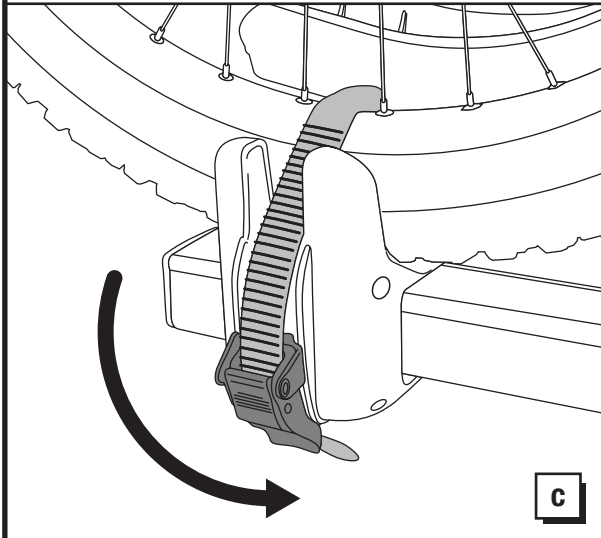

c

- **Move the rear wheel lock down assembly under the rear axle of the bicycle. (fig. A)**
Placez l'ensemble de verrouillage de la roue arrière sous l'essieu arrière du vélo. (fig. A)
Mueva el mecanismo de retención de la rueda trasera bajo el eje trasero de la bicicleta. (fig. A)

- **With the cam lever in the open position, thread the anchor end of the ratcheting strap through the spokes of the wheel and secure the anchor in the lock down notch on the opposite side of the cam. (fig B)**
Note: Strap length can be adjusted by pressing the center button on the cam lever to lengthen or pulling strap from the bottom to shorten.

Le levier de came étant en position ouverte, passez l'extrémité d'ancrage de la sangle à cliquet dans les rayons de la roue et fixez l'ancrage dans la fente de verrouillage sur le côté opposé de la came. (fig. B) Remarque: la longueur de la sangle peut être ajustée en appuyant sur le bouton central du levier de la came pour l'allonger, ou en tirant sur la sangle à partir du bas pour la raccourcir.

Con la palanca de leva en la posición abierta, pase el extremo del anclaje de la correa de trinquete por los rayos de la rueda y fije el anclaje en la muesca de cierre en el lado opuesto de la leva. (fig B)

- **Adjust the strap length and close the cam. (fig C) Cam strap should be tight against the rim of the bicycle.**

Ajustez la longueur de la sangle et fermez la came. (fig C) La sangle de la came doit être serrée contre la jante du vélo.

Ajuste la longitud de la correa y cierre la leva. (fig C) La correa de la leva debe estar apretada contra la llanta de la bicicleta.

NOTE: There are 2 lock down notches located on the back of the lock down mechanism to accommodate a large range of tire rim sizes and profiles.

REMARQUE: 2 fentes de verrouillage se trouvent sur l'arrière du mécanisme de verrouillage afin d'accepter un large éventail de tailles et de profil de jantes.

NOTA: Existen 2 muescas de cierre ubicadas en la parte trasera del mecanismo de retención para acomodar una amplia gama de tamaños y perfiles de llantas de neumáticos.

8

FIT TIPS CONSEILS D'ADAPTATION CONSEJOS DE AJUSTE

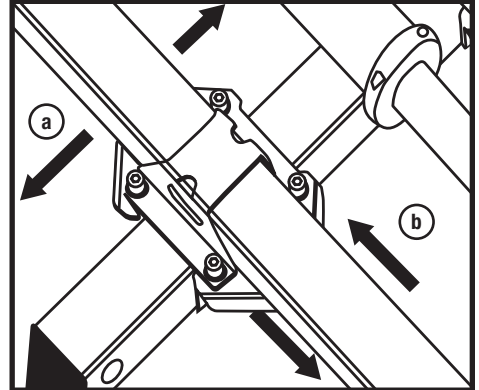

- **Adjusting rack to prevent bike interference with each other or with car.**

Le réglage du porte-vélos empêche une interférence entre les vélos ou avec le véhicule.

Ajuste el portacargas para evitar que las bicicletas interfieran unas con otras o con el vehículo.

a. Pitch – Distance Between Bikes

- **To adjust pitch, loosen all 4 bracket bolts and slide the tray in or out. Re-tighten bolts to secure tray.**

a. Assiette – Distance entre les vélos

- Pour régler l'assiette, desserrez les 4 vis du support et faites coulisser le rail vers l'intérieur ou vers l'extérieur. Resserrez les vis pour fixer le rail.

a. Paso – Distancia entre bicicletas

- Para ajustar el paso, afloje los 4 pernos del soporte y deslice el riel hacia dentro o hacia fuera. Apriete los pernos de nuevo para fijar el riel.

b. Offset – Side to Side Distance

- **To adjust offset, loosen all 4 bracket bolts and slide tray left or right. Re-tighten bolts to secure tray.**

b. Décalage – Distance transversale

- Pour régler le décalage, desserrez les 4 vis du support et faites coulisser le rail vers la gauche vers la droite. Resserrez les vis pour fixer le rail.

b. Desplazamiento – Distancia entre los lados

- Para ajustar el desplazamiento, afloje los 4 pernos del soporte y deslice el riel hacia dentro o hacia fuera. Apriete los pernos de nuevo para fijar el riel.

NOTE: Do not slide the tray past offset limit marks on either side of the bracket or failure may occur.

REMARQUE: Ne faites pas coulisser le rail au delà des repères de limites de chaque côté du support pour éviter une défaillance.

NOTA: No deslice el riel más allá de las marcas de límite del desplazamiento en cualquiera de los lados del soporte o sino pudiera haber un fallo.

LOCKING FEATURES: BIKE TO CARRIER (LOCKS SOLD SEPARATELY) /

DISPOSITIFS DE VERROUILLAGE: VÉLO SUR PORTE-VÉLO (VERROUS VENDUS SÉPARÉMENT) /

DISPOSITIVOS DE CIERRE: CIERRE DE LA BICICLETA AL PORTABICICLETAS (LAS CERRADURAS SE VENDEN POR SEPARADO)

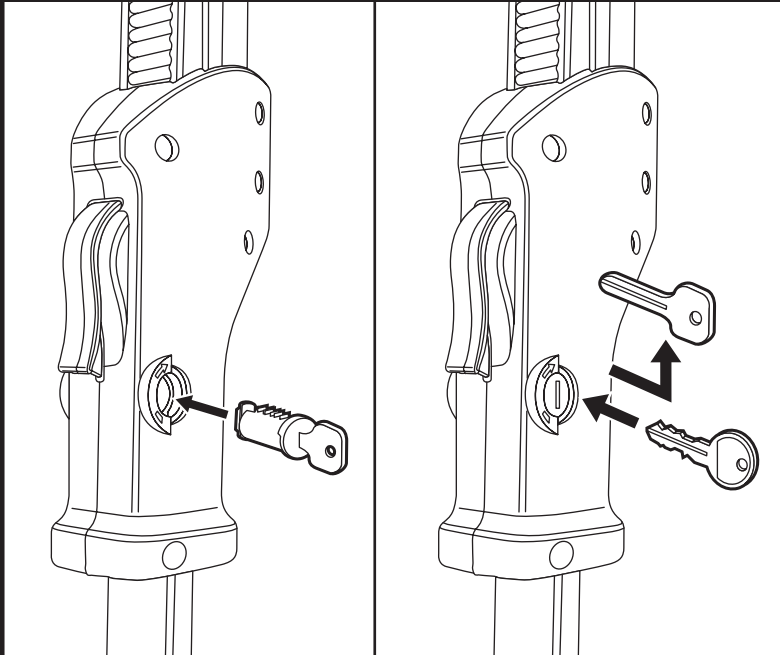

- **Insert change key into lock cylinder.**

Insérez la clé de rechange dans le barillet.

Introduzca la llave de instalación en el cilindro de cerradura.

- **Remove change key, insert key to lock and unlock.**

Retirez la clé de rechange, insérez la clé pour verrouiller et déverrouiller.

Saque la llave de instalación, introduzca la llave en la cerradura y ábrala.

- **Insert lock plug on opposite side of grip, into the lock cylinder.**

Insérez le capuchon de verrou sur le côté opposé de la poignée dans le barillet.

Introduzca el tapón de cierre en el lado opuesto del agarre, dentro del cilindro de cerradura.

WARNING: Ensure ratchet arm is fully engaged to bicycle wheel before locking.

AVERTISSEMENT: Assurez-vous que le bras à cliquet est entièrement engagé sur la roue du vélo avant de le verrouiller.

ADVERTENCIA: Asegúrese de que el brazo de trinquete esté totalmente enganchado en la rueda de la bicicleta antes de cerrarla.

THULE RACK GUIDELINES

When using Thule Car Racks and accessories, the user must understand the precautions. The points listed below will assist you in using the rack system and will encourage safety.

Please review the instructions and warranty carefully. Assembly and installation are the end user's responsibility and beyond Thule's control. Therefore, Thule exclusively limits its warranty to the repair or replacement of a defective Thule product for up to five years from retail purchase. Damage to your vehicle, cargo, or to any person or property is excluded.

- Make sure all knobs, bolts, screws, straps, and locks are firmly attached, tightened and locked before every trip. Knobs, bolts, screws, straps, and locks must be periodically inspected for signs of wear, corrosion, and fatigue. Check your load at stops during the trip to insure continued fastening security.
- Remove your Thule rack and accessories when they are not in use and before entering automatic car washes.
- For safety to your vehicle and rack system, obey all posted speed limits and traffic cautions. Adapt your speed to the conditions of the road and the load being carried.
- Do not use Thule Car Racks and accessories for purposes other than those for which they were designed. Do not exceed their carrying capacity. Failure to follow these guidelines or the product's instructions will void the warranty.
- Consult with your Thule dealer if you have any questions regarding the operations and limits of Thule products. Review all instructions and warranty information carefully.

DIRECTIVES POUR SUPPORT THULE

Lorsque vous utilisez les supports Thule pour voitures et leurs accessoires, vous devez observer les précautions suivantes. Elles vous permettront d'utiliser le support en toute sécurité.

Veillez lire attentivement les instructions et la garantie. L'utilisateur final est responsable du montage et de l'installation qui ne sont pas du ressort de Thule. Cette dernière limite donc exclusivement sa garantie à la réparation ou au remplacement de ses produits défectueux pendant une période allant jusqu'à cinq ans à compter de la date d'achat. Ladite garantie exclut tout dégât éventuel subi par votre véhicule ou votre chargement, ainsi que tout dommage corporel ou matériel.

- Avant de prendre la route, assurez-vous que les molettes, les boulons et les vis sont bien serrés, les sangles bien attachées et les dispositifs de verrouillage fermés à clés. Examinez régulièrement ces éléments afin de déceler tout signe d'usure, de corrosion ou de fatigue. Vérifiez votre chargement à tous les arrêts pendant votre voyage afin de vous assurer qu'il est bien attaché.
- Retirez votre support Thule et ses accessoires lorsque vous ne les utilisez pas et avant de passer au lave-auto.
- Pour la sécurité de votre véhicule et de votre support, respectez les limites de vitesse et les panneaux de signalisation routière. Adaptez votre vitesse en fonction de l'état de la route et de la charge transportée.
- N'utilisez pas les supports Thule ni leurs accessoires à d'autres fins que celles pour lesquelles ils ont été conçus. Ne dépassez pas leur capacité de charge maximale. La garantie sera nulle et non avenue en cas de non respect de ces consignes et des instructions spécifiques au produit.
- Consultez votre revendeur Thule pour toute question sur le fonctionnement et les limites des produits Thule. Lisez attentivement toutes les instructions et les informations de la garantie.

DIRECTRICES PARA LAS PARRILLAS THULE

Cuando use parrillas para autos de Thule y sus accesorios, debe entender las precauciones. Los puntos subsiguientes le ayudarán a usarlos sistemas de parrillas y fomentarán su seguridad.

Por favor revise las instrucciones de uso y la garantía cuidadosamente. El montaje e instalación de nuestro producto son responsabilidad del usuario final y están fuera del control de Thule. Por lo tanto, Thule limita exclusivamente su garantía a la reparación o reemplazo de productos defectuosos de Thule hasta 5 años a partir de la fecha de compra. Se excluyen los daños a su vehículo, carga, o a cualquier propiedad o persona.

- Asegúrese que todas las perillas, pernos, tornillos, correas, y seguros estén firmemente sujetos, apretados y enganchados antes de cada viaje. Perillas, pernos, tornillos, correas y seguros deben ser inspeccionados periódicamente por señales de deterioro, corrosión y fatiga. Examine la carga durante su viaje para asegurar un seguro y continuo enganche.
- Quite la parrilla Thule y sus accesorios cuando no estén siendo usados, y antes de entrar un lava-autos automático.
- Para añadir seguridad a su vehículo y a su sistema de parrillas, obedezca todas las señales de velocidad y precauciones de tránsito. Ajuste su velocidad a las condiciones de la carretera y la carga que lleve.
- No use las parrillas de Thule y los accesorios por propósitos por los que no fueron diseñados. No sobrepase la capacidad de transporte del auto. La garantía será cancelada si los puntos o instrucciones mencionados no son seguidos.
- Si tiene preguntas en respecto al uso y las limitaciones de los productos Thule, consulte con su vendedor de Thule cercano. Por favor revise todas las instrucciones e información de la garantía cuidadosamente.

THULE[®]

SWEDEN

THULE INC., 42 SILVERMINE RD.
SEYMOUR, CT 06483
www.thule.com

THULE INC., 42 SILVERMINE RD.
SEYMOUR, CT 06483
www.thule.com

THULE INC., 42 SILVERMINE RD.
SEYMOUR, CT 06483
www.thule.com

THULE CAR RACK SYSTEMS LIMITED LIFETIME WARRANTY [EFFECTIVE JANUARY 1, 2006]

Register online at www.thuleracks.com/register

THULE will warranty all THULE brand car rack systems and its accessories manufactured by THULE during the time that an original retail purchaser owns the product. This warranty terminates if a purchaser transfers the product to any other person.

Subject to the limitations and exclusions described in this warranty, THULE will remedy defects in materials or workmanship by repairing or replacing, at its option, a defective product without charge for parts or labor. In addition, THULE may elect, at its option, not to repair or replace a defective product but rather issue to a purchaser a refund equal to the purchase price paid for the product or a credit to be used toward the purchase of a new THULE load carrier system.

No warranty is given for defects caused by normal wear and tear, cosmetic rust, scratches, accidents, unlawful vehicle operation, or modification of, or any types of repair of, a load carrier system other than those authorized by THULE.

No warranty is given for defects resulting from conditions beyond THULE's control including, but not limited to, misuse, overloading, or failure to assemble, mount or use the product in accordance with THULE's written instructions or guidelines included with the product or made available to the purchaser.

No warranty is given for Thule products purchased outside of the United States, Canada and Mexico.

In the event that a product is defective, the purchaser should contact the THULE dealer from whom it purchased the product or an Authorized Thule Service Center. If the dealer or Authorized Thule Service Center is not able to correct the defect, the purchaser should contact THULE in writing or by phone at:

THULE 42 Silvermine Road Seymour, Connecticut 06483 Attn: Customer Service 203 881-9600

In the event that a product needs to be returned to THULE, a THULE technician at the address or telephone number listed above will provide the purchaser with the appropriate mailing address and any additional instructions. Please note that the purchaser will be responsible for the cost of mailing the product to THULE and that proof of purchase in the form of an original purchase invoice or receipt and a detailed description of the defect must be included in the mailing.

**DISCLAIMER OF LIABILITY
REPAIR OR REPLACEMENT OF A DEFECTIVE PRODUCT OR THE ISSUANCE OF A REFUND OR CREDIT (AS DETERMINED BY THULE) IS A PURCHASER'S EXCLUSIVE REMEDY UNDER THIS WARRANTY. DAMAGE TO A PURCHASER'S VEHICLE, CARGO AND/OR TO ANY OTHER PERSON OR PROPERTY IS EXCLUDED.**

THIS WARRANTY IS EXPRESSLY MADE IN LIEU OF ANY AND ALL OTHER WARRANTIES, EXPRESS OR IMPLIED, INCLUDING THE WARRANTIES OF MERCHANTABILITY AND FITNESS FOR A PARTICULAR PURPOSE.

THULE'S SOLE LIABILITY TO ANY PURCHASER IS LIMITED TO THE REMEDY SET FORTH ABOVE. IN NO EVENT WILL THULE BE LIABLE FOR ANY LOST PROFITS, LOST SALES, OR FOR ANY CONSEQUENTIAL, DIRECT, INDIRECT, INCIDENTAL, SPECIAL, EXEMPLARY, OR PUNITIVE DAMAGES OR FOR ANY OTHER DAMAGES OF ANY KIND OR NATURE.

SOME STATES DO NOT ALLOW THE EXCLUSION OR LIMITATION OF INCIDENTAL OR CONSEQUENTIAL DAMAGES, SO THE ABOVE LIMITATIONS MAY NOT BE APPLICABLE.

THIS WARRANTY GIVES YOU SPECIFIC LEGAL RIGHTS, AND YOU MAY ALSO HAVE OTHER RIGHTS WHICH VARY FROM STATE TO STATE.

THULE garantit tous les systèmes de support de la marque THULE pour voitures et ses accessoires fabriqués par THULE tant que le premier acheteur au détail détient le produit. Cette garantie prend fin si un acheteur transfère le produit à une personne.

Selon les limites et les exclusions décrites dans cette garantie, THULE remédiera aux défauts de matériaux ou de main-d'œuvre en réparant ou en remplaçant, à sa discrétion, un produit défectueux sans frais de pièces ou de main d'œuvre. De plus, THULE peut décider, à sa discrétion, de ne pas réparer ou remplacer un produit défectueux mais d'émettre un remboursement de l'acheteur égal au prix payé pour le produit, ou un crédit à utiliser pour l'achat d'un système de support de charge THULE neuf.

Aucune garantie n'est émise pour les défauts causés par une usure normale, pour la rouille esthétique, pour les rayures, pour l'utilisation inadéquate du véhicule, pour toute modification de celui-ci, pour tout type de réparation, pour un système de support de charge autre que ceux autorisés par THULE.

Aucune garantie n'est émise pour les défauts résultant de conditions hors du contrôle de THULE, notamment une mauvaise utilisation, une surcharge ou un assemblage ou montage non conformes aux instructions écrites ou directives de THULE incluses avec le produit ou mises à disposition de l'acheteur.

Aucune garantie n'est émise pour les produits Thule achetés hors des États-Unis, du Canada ou du Mexique.

Si un produit est défectueux, l'acheteur doit contacter le revendeur THULE auquel il a acheté le produit ou un centre de service Thule autorisé. Si le revendeur ou le centre de services Thule autorisé n'est pas en mesure de corriger le défaut, l'acheteur doit contacter THULE par écrit ou au téléphone à :

THULE 42 Silvermine Road Seymour, Connecticut 06483
Attn: Customer Service 203 881-9600

Dans l'éventualité où un produit doit être renvoyé à THULE, un technicien THULE à l'adresse ou au numéro de téléphone indiqué ci-dessus fournira à l'acheteur l'adresse d'envoi appropriée et des instructions supplémentaires. Veuillez noter que l'acheteur sera responsable des frais d'envoi du produit à THULE et qu'une preuve d'achat sous la forme de l'original d'une facture ou d'un reçu d'achat et une description détaillée du défaut doivent être inclus dans l'envoi.

DÉNI DE RESPONSABILITÉ

LA REPARATION OU LE REMPLACEMENT D'UN PRODUIT DEFECTUEUX OU L'EMISSION D'UN REMBOURSEMENT OU D'UN CREDIT (SELON LE CHOIX DE THULE) CONSTITUE LE RECOURS EXCLUSIF DE L'ACHETEUR SOUS CETTE GARANTIE. LES DEGATS AU VEHICULE DE L'ACHETEUR, AU CHARGEMENT OU/ET A TOUTE AUTRE PERSONNE OU BIEN SONT EXCLUS.

CETTE GARANTIE REMPLACE EXPRESSÉMENT TOUTES LES AUTRES GARANTIES EXPRESSES OU IMPLICITES Y COMPRIS TOUTE GARANTIE DE QUALITÉ MARCHANDE ET DE CONFORMITÉ À UN USAGE PARTICULIER.

LA SEULE RESPONSABILITÉ DE THULE ENVERS TOUT ACHETEUR EST LIMITÉE AU RECOURS DÉFINI CI-DESSUS. EN AUCUN CAS THULE NE PEUT ÊTRE TENU RESPONSABLE DES PERTES DE REVENUS, DE PERTES DE VENTES, DES DOMMAGES DIRECTS OU INDIRECTS, ACCESSOIRES, PARTICULIERS, SPÉCIAUX, INTÉRÊTS MAJORÉS OU PUNITIFS OU DE TOUT AUTRE DOMMAGE DE TOUT TYPE OU NATURE.

CERTAINS ÉTATS OU PROVINCES N'AUTORISENT PAS L'EXCLUSION OU LA LIMITATION DES DOMMAGES ACCESSOIRES OU INDIRECTS, LES LIMITATIONS DÉCRITES CI-DESSUS PEUVENT DONC NE PAS ÊTRE APPLICABLES.

CETTE GARANTIE VOUS DONNE DES DROITS SPÉCIFIQUES QUI PEUVENT VARIER D'UN ÉTAT OU PROVINCE À L'AUTRE.

THULE garantizará todos los sistemas portacargas de la marca THULE y sus accesorios fabricados por THULE mientras el comprador original esté en posesión del producto. Esta garantía finaliza si un comprador transfirió el producto a cualquier otra persona.

Según las limitaciones y exclusiones que se describen en esta garantía, THULE remediará cualquier defecto en los materiales o la mano de obra reparando o reemplazando, a discreción propia, cualquier producto defectuoso sin cobrarle al propietario por las piezas o la mano de obra. Además, THULE puede optar, a discreción propia, a no reparar o reemplazar un producto defectuoso y en su lugar devolver al comprador el dinero del precio que pagó por el producto o dotarle un crédito que puede usarse para comprar un nuevo sistema portacargas THULE.

No se otorga garantía alguna por los defectos causados por el uso y desgaste normales, la corrosión cosmética, las ralladuras, los accidentes o la conducción ilegal del vehículo, o cualquier modificación o reparación del sistema portacargas sin incluir aquellas modificaciones o reparaciones autorizadas por THULE.

No se otorga garantía alguna por los defectos que resulten de condiciones más allá del control de THULE que incluyen, pero no se limitan a, el uso indebido, la sobrecarga, la instalación, montaje o usos incorrectos del producto según las instrucciones o las directrices escritas de THULE adjuntas con el producto o que estén a disposición del comprador.

No se otorga garantía alguna por los productos Thule que se compran fuera de los Estados Unidos, Canadá o México.

En el caso de que un producto sea defectuoso, el comprador deberá contactar al concesionario THULE donde compró el producto o a un Centro de Servicio Thule Autorizado. Si el concesionario o el Centro de Servicio Thule Autorizado no puede corregir el defecto, el comprador deberá contactar a THULE por escrito o llamando a:

THULE 42 Silvermine Road Seymour, Connecticut 06483 Attn: Customer Service 203 881-9600

En el caso de que el producto deba devolverse a THULE, un técnico de THULE en la dirección o número de teléfono indicados anteriormente le proporcionará una dirección postal donde enviarlo así como instrucciones adicionales. Por favor observe que el comprador será responsable de abonar el costo de enviar el producto THULE y que debe adjuntar una prueba de compra como una factura o un recibo original así como una descripción detallada del defecto.

**DESCARGO DE RESPONSABILIDAD
BAJO ESTA GARANTÍA, LA ÚNICA SOLUCIÓN PARA EL COMPRADOR ES EL REEMPLAZO DEL PRODUCTO DEFECTUOSO, LA DEVOLUCIÓN DEL DINERO O DOTACIÓN DE CRÉDITO (SEGÚN LO DETERMINE THULE). SE EXCLUYEN LOS DAÑOS AL VEHÍCULO DEL COMPRADOR, A LA CARGA O A CUALQUIER OTRA PERSONA O PROPIEDAD.**

ESTA GARANTÍA SE HACE DE FORMA EXPRESA EN VEZ DE CUALQUIER OTRA GARANTÍA, IMPLÍCITA O EXPLÍCITA, INCLUSO LAS GARANTÍAS DE COMERCIABILIDAD Y ADECUACIÓN PARA PROPÓSITOS CONCRETOS.

LA ÚNICA RESPONSABILIDAD DE THULE HACIA EL COMPRADOR SE LIMITA A LA SOLUCIÓN ESTABLECIDA ANTERIORMENTE. EN NINGÚN CASO SERÁ THULE RESPONSABLE DE NINGÚN BENEFICIO PERDIDO, VENTAS PERDIDAS O DE CUALQUIER DAÑO CONSECUENTE, DIRECTO, INDIRECTO, INCIDENTAL, ESPECIAL, EJEMPLAR O PUNITIVO DE CUALQUIER TIPO O ÍNDOLE.

ALGUNOS ESTADOS NO PERMITEN LA EXCLUSIÓN O LA LIMITACIÓN DE DAÑOS INCIDENTALES O CONSECUENTES, POR CONSIGUIENTE EN ESOS ESTADOS LAS LIMITACIONES ANTERIORES NO SON APLICABLES.

ESTA GARANTÍA LE OTORGA DERECHOS LEGALES ESPECÍFICOS Y USTED TAMBIÉN PUEDE TENER OTROS DERECHOS QUE VARIAN DE UN ESTADO A OTRO.

Register online at www.thuleracks.com/register

THULE 42 Silvermine Road Seymour, Connecticut 06483 203 881-9600